

DC 421 PS/PSD

Découpeuse a double tête (entièrement automatique)
Full Automatic Double Head Mitre Saw Machine
 Cortadora de Doble Cabezal (Totalmente Automática)



ACCESSOIRES STANDARD

- 2 x Scie de Ø 420 mm
- Convoyeur & 2 x unités de support pneumatique de profilé
- Imprimantes de code-barres
- Système de refroidissement de la scie par pulvérisation
- 4x pinces horizontales pneumatiques
- Pistolet pneumatique

ACCESSOIRES OPTIONNELS

- Système de coupe de profil court (avec mètre DKN 71)
- Imprimantes de code-barres
- Machine spéciale de 5m et 6m de longueur
- Système d'aspiration de copeaux par VCE 1570
- 2x pinces verticales pneumatiques
- Appareil de mesure de longueur DLG200-DLG300
- Système de coupe en flèche pour les profils de montant central (DKN 80)

STANDARD ACCESSORIES

- 2 x Ø 420 mm of saw blade
- Roller conveyor & 2 x pneumatic profile supports
- Spray saw blade lubrication system
- 4x pneumatic horizontal clamps
- Air gun

OPTIONAL ACCESSORIES

- Short cut system (DKN 71 with ruler)
- Barcode printer
- Machine with the length of 5m and 6m
- VCE 1570 chip vacuum extractor
- 2x pneumatic vertical clamps
- DLG 200 - DLG 300 digital length gauge
- Arrow cut system for mullion profiles (DKN 80)

ACCESORIOS ESTÁNDAR

- 2 sierras de Ø 420 mm
- Cinta transportadora y 2 unidades neumáticas de soporte de perfiles
- Impresora de códigos de barras
- Sistema de refrigeración de sierras vía spray
- 4x abrazaderas horizontales neumáticas
- Martillo neumático

ACCESORIOS OPCIONALES

- Sistema de corte de perfiles cortos (de un metro, DKN 71)
- Impresora de código de barras
- Máquina especial para tamaños de 5 m y 6 m
- Aspiradora de limaduras VCE 1570
- 2x abrazaderas verticales neumáticas
- Aparato de medición de tamaño DLG200-DLG300
- Sistema de corte en flecha para travesaños verticales (DKN 80)

Appareil de mesure de longueur **DLG200-DLG300**
DLG 200 - DLG 300 Digital length gauge
 DLG 200 - DLG 300 Aparato De Medición Digital De Tamaños



Système de coupe de profil court
Short cut system
 Sistema de corte de perfiles cortos



VCE 1570
 Système d'aspiration de copeaux par
Vacuum Chip Extractor
 Aspiradora de limaduras VCE



DC 421 PS est une découpeuse entièrement automatique conçue pour le découpage gradué ou droit, avec la scie à double tête de Ø 420 mm, des profilés en PVC et aluminium de larges dimensions.

DC 421 PS is a full automatic sawing machine that is designed for the straight or angular cutting operations of large size of profiles made of aluminium materials by means of double head sawing units equipped with Ø 420 mm of saw blades.

DC 421 PS es una máquina de doble cabezal diseñada con el objetivo de cortar perfiles de PVC y aluminio de grandes dimensiones en grados o de forma recta con una sierra de Ø 420 mm.

Sécurité de démarrage à deux mains	Two-hand safety operation	Seguridad de trabajo a doble mano
Elle vient automatiquement en positions aux angles 90° et 45° vers l'intérieur. Dans les autres degrés intermédiaires, les unités de coupe sont réglées manuellement avant de couper.	Tilting automatically to 90° and 45° inwards for both angles. Manual adjustment of intermediate angles from 90° to 45° inwards	Puede adoptar posiciones automáticamente en cada dos ángulos comprendidos entre 90° y 45°. En los otros ángulos intermedios realizan cortes por libre configurando manualmente las unidades de corte.
Tronçonnage automatique à 90°	Automatic slicing feature at 90°	Capacidad de rebajar automáticamente en 90°
Mouvement de scie à commande hydropneumatique	Hydro-pneumatic saw blade feed	Movimiento de sierra controlado hidroneumáticamente
Précision de coupe: +/- 0,2 mm	Cutting accuracy +/- 0.2 mm	Precisión de corte: +/- 0.2 mm
Corps en construction en acier	Solid steel construction of the body	Chasis fabricado a partir de acero
Les capots de protection qui se ferment automatiquement	Automatically closing safety guards	Tapas de protección que se cierran automáticamente
Panneau d'opérateur couleur tactile de 9"	9" HMI touch screen colour display	Panel de operación de pantalla táctil a todo color de 9 pulgadas
Transfert de liste de découpe sous format 'csv' via la mémoire USB	Cutting list transfer with 'csv' format via USB	Transferencia de listados de corte en formato "csv" a través de la memoria USB
Pendant le fonctionnement en mode automatique, les mesures et les angles de coupe sont relevés à partir de la liste de coupe	Obtains profile cutting dimensions and angles from the cut list while working in automatic mode	Cuando se procesa en modo de posicionamiento automático las dimensiones y ángulos de los perfiles se toman del listado de cortes

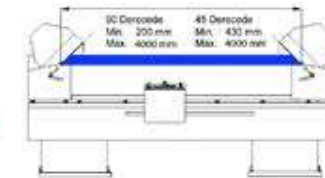
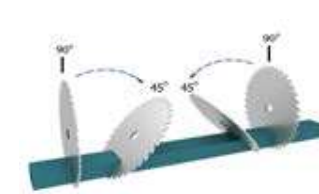
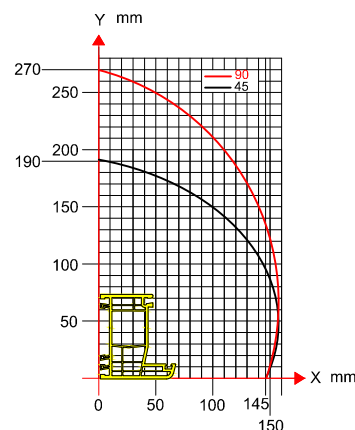

Technical Features	5 kW 400V AC 3P PE 50-60 Hz	D:420 mm d:30-32 mm	2900 RPM	6-8 Bar 80 L/min.	470x110x160 LxHxW cm	930 kg. 1180 kg.
DC 421 PS						