

DC 421 MS

Découpeuse à double tête
Double Head Mitre Saw Machine
Cortadora de Doble Cabezal



ACCESSOIRES STANDARD

- 2 x Scie de Ø 420 mm
- Convoyeur & 2 x unités de support manuel de profilé
- Système de refroidissement de la scie par pulvérisation
- 4x pinces horizontales pneumatiques
- Pistolet pneumatique

ACCESSOIRES OPTIONNELS

- Système de coupe de profil court (avec métré DKN 71)
- Machine spéciale de 5m et 6m de longueur
- Système d'aspiration de copeaux par VCE 1570
- 2 x étau vertical
- Positionnement automatique aux deux angles de 45° et 90°
- Appareil de mesure de longueur DLG200 - DLG300
- Lame de scie supplémentaire Ø 420
- Hauteurs de moule pour profilés spéciaux

STANDARD ACCESSORIES

- Equipped with 2 x Ø 420 mm of saw blades
- Roller conveyor & 2 x manual profile supports
- Spray saw blade lubrication system
- 4x pneumatic horizontal clamps
- Air gun

OPTIONAL ACCESSORIES

- Short cut system (DKN 71 with ruler)
- Machine with the length of 5m and 6m
- VCE 1570 chip vacuum extractor
- 2 x pneumatic vertical clamps
- Tilting automatically to 90° and 45° inwards for both angles
- DLG 200-DLG 300 digital length gauge
- Additional saw blade Ø 420
- Mould heights for special profiles

ACCESORIOS ESTÁNDAR

- 2 sierras de Ø 420 mm
- Cinta transportadora y 2 unidades neumáticas de soporte de perfiles
- Sistema de refrigeración de sierras vía espray
- 4x abrazaderas horizontales neumáticas
- Martillo neumático

ACCESORIOS OPCIONALES

- Sistema de corte de perfiles cortos (de un metro, DKN 71)
- Máquina especial para tamaños de 5 m y 6 m
- Aspiradora de limaduras VCE 1570
- 2 x abrazaderas verticales neumáticas
- Sistema de posicionamiento automático en cada dos ángulos entre 45° y 90°
- Aparato de medición de tamaño DLG200 - DLG300
- Hoja de sierra adicional Ø 420
- Alturas de molde para perfiles especiales



Appareil de mesure de longueur DLG200-DLG300
DLG 200 - DLG 300 Digital length gauge
DLG 200 - DLG 300 Aparato De Medición Digital De Tamaños



Système de coupe de profil court
Short cut system
Sistema de corte de perfiles cortos



VCE 1570
Système d'aspiration de copeaux par
Vacuum Chip Extractor
Aspiradora de limaduras VCE



DC 421 MS est une découpeuse conçue pour le découpage gradué ou droit, avec la scie de Double tête Ø 420 mm, les profilés en PVC et aluminium de larges dimensions.

DC 421 MS is designed for the straight or angular cutting operations of large size of profiles made of PVC and aluminium materials by means of double head sawing units equipped with Ø 420 mm of saw blades

DC 421 MS es una máquina de doble cabezal diseñada con el objetivo de cortar perfiles de PVC y aluminio de grandes dimensiones en grados o de forma recta con una sierra de Ø 420 mm

Réglage manuel dans les angles intermédiaires vers l'intérieur entre 90° - 45°	Two-hand safety operation	Seguridad de trabajo a doble mano
Mouvement de scie à commande hydropneumatique	Manual adjustment of intermediate tilting angles from 90° to 45° inwards	Configuración manual en los grados en dirección interior entre 90°- 45°
Précision de coupe : +/- 0,2 mm	Hydro-pneumatic saw blade feed	Movimiento de sierra controlado hidroneumáticamente
L'unité de coupe est déplacée manuellement vers la mesure de coupe	Cutting accuracy +/- 0.2 mm	Precisión de corte: +/- 0.2 mm
Corps fabriqué en construction en acier	Manual positioning of cutting units	La unidad de corte puede llevarse a la medida de corte manualmente
Convoyeur & 2 x unités de support manuel de profilé	Solid steel construction of the body	Chasis fabricado a partir de acero
Les capots de protection qui se ferment automatiquement	Conveyor & 2 x manual profile supports	Cinta transportadora y 2 unidades manuales de soporte de perfil
Fixation optimum de profilé avec des étaux pneumatiques horizontaux	Automatically closing safety guards	Tapas de protección que se cierran automáticamente
Phonotatik yatay mengenerler ile optimum profil sabitleme	Fixing the materials firmly with pneumatic horizontal clamps	Amarrado de perfiles óptimo con las abrazaderas neumáticas horizontales

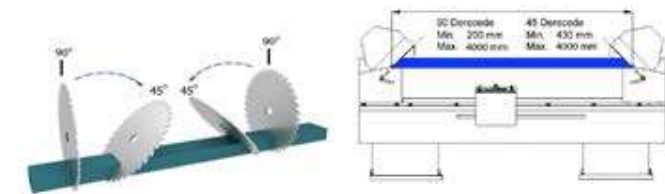
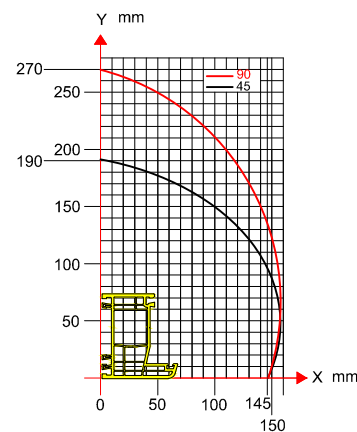

Technical Features								
DC 421 MS	4.4 kW 400V AC 3P PE 50-60 Hz	D:420 mm d:30-32 mm	2900 RPM	6-8 Bar 80 L/min.	468x160x 110 cm	LxHxW cm	840 kg. 960 kg.	930 kg.